

# SB 35

Motorfabrikat: Horex Columbus  
 1  
 Zylinderzahl: 350  
 Motorinhalt ccm: 91,5 / 69  
 Hub/Bohrung: Höchst-PS bei Drehzahl: 18 / 5000

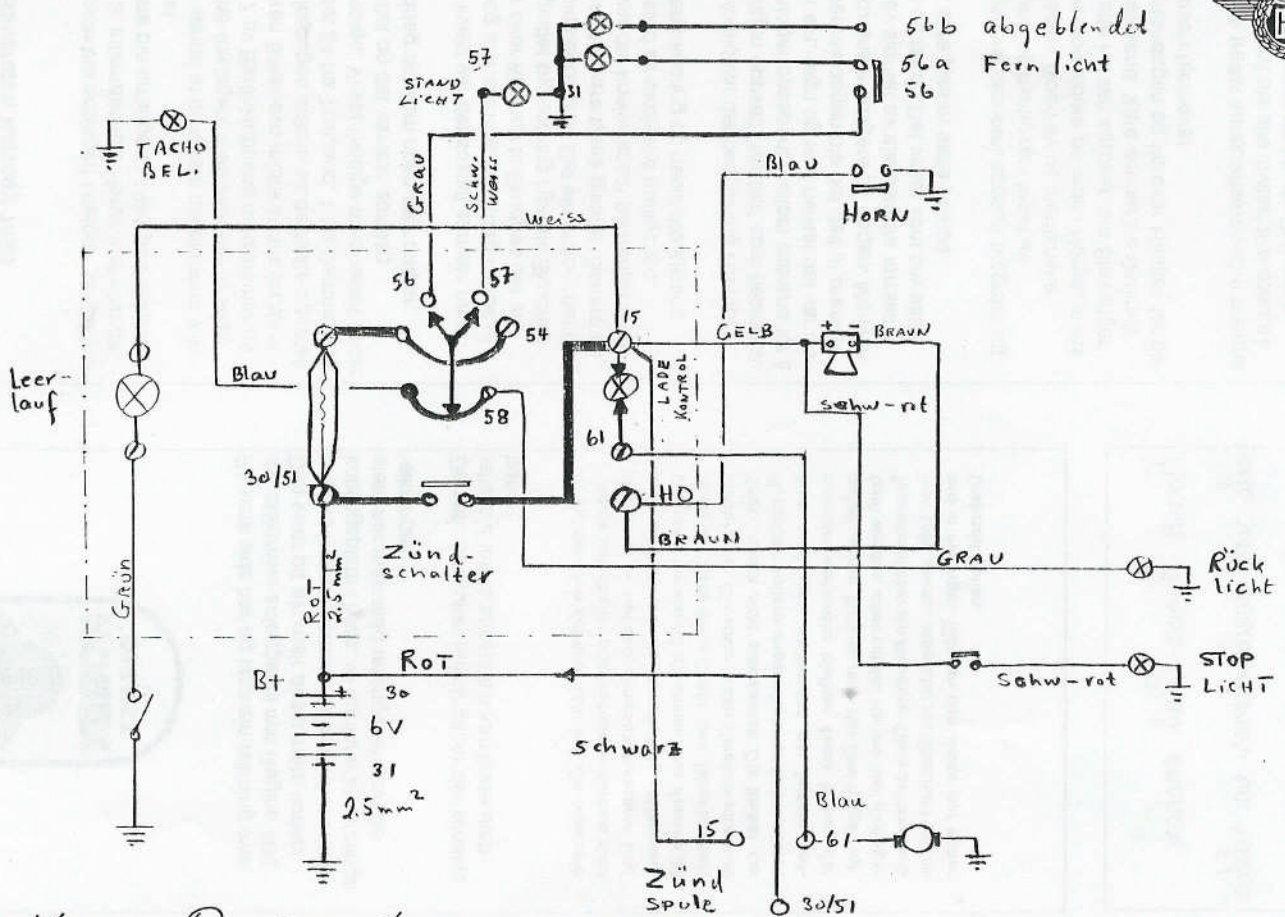
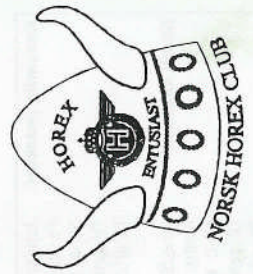

## Redaktørens hjørne.

Kjære HOREX entusiaster.

Året 1993 nærmer seg slutten, og for mange er enda en motorsykel sesong forhåpentlig avsluttet uten de store uhell på mann eller sykkel. 1993 er det første året der vi har fungert som en klubb og ikke bare som et register. Hva betyr det for medlemmene?

Vi har innført medlemsavgift, som betyr at vi nå har litt penger på kiste-bunnen. Dette resulterer igjen i at vi kan prøve å få til en slags medlems avis. Første nummer holder dere nå i hånden, og formatet er en brettet A3 side. Om det blir flere sider senere er opptil dere alle, men vi skal prøve å komme med noen nr. pr år.

I denne avis er det plass til det meste: Kjøp og Salg, Tips og tekniske beskrivelser, Referat fra styremøte og invitasjoner til treff.

Det er kun fullt betalene medlemmer som vanligvis skal få denne avis flere ganger om året. Men ettersom dette er det første nr. så gjør vi et unntak. De som kun ønsker å stå i registret, vil en gang på nyåret få tilsendt en oppdatert matrikkel. Ta fram fjor-årets matrikkel, og kontroller det som er registrert på deg: Har vi skrevet rett navn og adresse? Har din sykkelstall endret status?

Alle endringer sendes til klubb-kapteinen som fører medlems registret.

Ta pennen fatt med en gang, så er det gjort.

Kjenner du til personer som har ein HOREX eller som ønsker å bli medlem, sett i gang å vev. Vi ønsker å få registrert alle HOREX sykler i landet.

### Ansvarlig redaktør:

Johannes Lavoll  
Postboks 32  
5074. GODVIK  
Tlf. privat 52651112  
Tlf arbeid 55172270

### Klubb kaptein:

Arne Bratland  
Austre Karmøyveg 288  
4250 KOPERVIK  
Tlf. privat 52851446  
Tlf. arbeid 52710487

## Hva skal denne blekka hete ?

Som dere ser på første side, så er det et felt øverst som skal inneholde navnet på denne medlemsavisa. Men hva skal vi kalle den? Horex Bote er opptatt, så vi må finne på noe annet. Legg hodene i motorolje, og kom med forslag. Vi lover ingen store premier, men noe skal vi nok finne på.

# HOREX BOTE

Dette er et tysk blad som kommer ut 4 ganger om året. Bladet inneholder klipp fra gamle artikler og nyere historie. En god del tekniske tips finner en også. Bladet er i A5 format og på ca 36 sider. Prisen var 60 kr i 1993, og jeg tror vi kan holde samme pris til neste år. Bladet veier ca. 45 g, og dersom bladet fortsatt holder denne vekt, blir ikke portoen for dyr. For å unngå å komme over 50 g, har jeg sendt to nr. med kun en kilstre lapp med frimerke på. Denne kilstre lapp skal være enkel å fjerne, men sitter den på for lenge, vil den feste seg til bladet. Har noen dårlig erfaring med denne forsendelse måten, må jeg få høre det. Da vil jeg bruke konvolutt.

OBS: Alle som i dag abonnerer på HOREX BOTE gjennom meg, vil automatisk få fornyet sitt abonnement. Jeg må få skriftlig beskjed før dette året er slutt dersom noen vil slutte.

For nye abonnenter er det fullt mulig å bestille kun et nr for å finne ut om skole tysken holder.

Nye abonnenter bør bestille snarest. Innbetalingskort vil komme en gang på nyåret.

*Pinson 1994*

Husk at 40. Internasjonale Horex Sternfahrt finner sted i Berlin til neste år.

Mer informasjon om dette i neste nr.

## Norsk Horex Club, s Internasjonale treff Blikshavn Karmøy 1993

Treffet som ble arrangert i helgen 18-20 juni var det 2. internasjonale Horex treff i Norge. Det første ble arrangert i 1991 på Aadneram i Ryfylket.

Det var ventet at de første deltakerene ville ankomme fredagen, men allerede torsdag ankom 7 av Berlinklubbens medlemmer og leiiplassen Blikshavn måtte åpnes for dem. Utover fredagen ankom så de fleste og totalt deltok det 24 fra Tyskland, 1 fra Danmark og 10 fra Norge. Vi var heldige med været under hele treffet og det var kun søndag ettermiddag det kom noen regndråper.

Fredag kveld var det sosialt sanvær rundt feltene og stor stemming. Lørdag hadde vi fellestur over Karmøy til Skudnes der vi hadde guidet byvandring i gamle Skudnes med tysktalende tolk. Det virket som dette falt i smak for våre tyske gjester. Senere på dagen var det konkurranser på treffplassen som bestod av øvelsene trailkjøring, bensintank-kasting og hesteko-kasting.

Lørdag kveld var det bespisning i det for anledningen oppsatt "festelt" som bestod av presenninger oppsent mellom trærne for å ta av for evt. regn og vind hvilket det var lite av. Under middagen ble det delt ut premier for konkurranser tidligere på dagen. Menyten bestod av sjømat av alle slag fra tørrsild til krabber og reker. Det virket som om dette var noe våre gjester satte pris på.

Søndagen var det intet oppsatt program og de første drog hjemover i løpet av formiddagen. Noen av de utenlandske gjestene dro videre på ferie i Norge, mens andre satte kursen sørover mot Stavanger og Kristiansand. Våre venner fra Berlin lå over til mandagen og fro over Haukeli før de satte kursen hjemover.

Allt i alt må treffet karakteriseres som meget vellykket, og vi ble alle invitert til å delta på det 40. Internasjonale Horex-Sternfahrt i Berlin til neste år.

Arne Bratland



På siste side har eg laga ein teikning over det elektriske anlegget til min Regina 400. Den viser på ein meir direkt måte korleis tingene henger saman. Dersom du ser på koblingsplate i lykta, vil du finne at teikninga stemmer meir med terengtet enn andre teikningar.

Dersom du bruker teikninga, er det kanskje lettare å forstå korleis ein kan kjøre uten batteri.

a) *Fahren ohne Batterie: Läßt sich die Maschine infolge schadhafter oder entladener Batterie nicht starten, kann man auch ohne Batterie fahren. Und zwar so: Batterie an der Masseleitung abklemmen, Lichtmaschinendeckel abnehmen und Klemme 30 sowie 61 durch einen Draht (evtl. Büroklammer) überbrücken. Die schon in den Klemmen sitzenden Kabel jedoch nicht ausklemmen. Die beiden am Pluspol der Batterie angeschlossenen Kabel müssen auch nach dem Abklemmen der Batterie miteinander verbunden bleiben. Nach Einbau der aufgeladenen Batterie muß der Drahtbügel entfernt werden, sonst entläßt sie sich bei niedriger Tourenzahl über die Maschine. Ohne Batterie muß man Licht sparen, möglichst mit Standlicht fahren und in niedrigen Gängen den Motor auf hoher Drehzahl halten.*

*Norsk Horex Club ønsker  
alle sine medlemmer en riktig  
god jul og et godt nytt år.*